

*The Flying Culinary Circus.*

# FCCBBQ



## SIGNATURE COMBO

**BRUKERMANUAL & VEDLIKEHOLD**

FCC-G-18045-21/ ZH3001-SB



**! KUN FOR UTENDØRS BRUK!**  
LES MANUALEN OG GJØR DEG KJENT MED  
GRILLEN FØR DEN TAS I BRUK.

*Share the fun of cooking!*

## Innhold

Advarsler.....	3
Tekniske data om Signature Combo.....	4
Gassinformasjon .....	4
Sprengskisse .....	5
Deleoversikt i tabell .....	6
Montering av grillen .....	7
Lekkasjetest.....	15
Regulator og slange .....	16
Siste sjekk .....	17
Tenninstruksjon gassgrill .....	18
Advarsler.....	19
Vedlikehold og rengjøring.....	20
Fettbrann .....	21
Kullgrill .....	22
Advarsler .....	23
Opptenningsmetoder kullgrill .....	24
Tips og vedlikehold .....	25
Kullmengde og tenninstruksjon .....	26
Singapor Chili Krabbe.....	27
Feilsøking .....	29
Forbrukerkontakt .....	30



# ADVARSLER

- VED Å IKKE FØLGE VEDLAGTE INSTRUKSJONER RISIKERER MAN ALVORLIGE SKADER PÅ PERSONER OG FASTE INSTALLASJONER.
- GRILLEN ER KUN BEREGNET FOR UTENDØRS BRUK PÅ GODT VENTILERTE OMRÅDER.
- GRILL ALDRI I LUKKEDE ROM ELLER OVERBYGG, DETTE KAN MEDFØRE FARE FOR SURSTOFFMANGEL.
- ENKELTE DELER PÅ GRILLEN BLIR MEGET VARME UNDER BRUK. HOLD BARN OG ANDRE SOM TRENGER TILSYN PÅ SIKKER AVSTAND.
- FLYTT ALDRI GRILLEN MENS DEN ER I BRUK ELLER TILKOBLET GASSBEHOLDER.
- LUKK GASSTILFØRSELEN PÅ REGULATOREN ETTER BRUK, OG KOBLE DENNE FRA GASSBEHOLDEREN.
- OMBYGGING AV GRILLEN KAN MEDFØRE FARE OG ELIMINERER REKLAMASJONSRETTEEN PÅ PRODUKTET.
- GRILLEN SKAL RENGJØRES REGELMESSIG OG GRUNDIG.



**ADVARSEL!** IKKE BRUK FLYTENDE VÆSKER SOM SPRIT, BENSIN, DIESEL, PARAFIN ELLER ALKOHOL FOR TENNING ELLER RE-TENNING AV GRILLEN. VI ANBEFALER BRUK AV TENNBRIKETTER, KULLSTARTER ELLER ELEKTRISK GRILLTENNER, NÅR KULLDELEN AV GRILLEN TENNES.

DERSOM MAN IKKE ETTERKOMMER ANVISNINGENE OG ADVARSLERNE I DENNE MANUALEN, SAMT UTVISER FORSIKTIGHET VED BRUK AV GRILLEN, KAN DET MEDFØRE BRANN, EKSPLOSJON, ALVORLIG PERSONSKADE ELLER DØD, I TILLEGG TIL MATERIELLE SKADER.

## KARBONMONOKSID FARE!

Å BRUKE KULL INNE KAN DREPE DEG. DET AVGIR KARBONMONOKSID SOM ER EN LUKTFRI GASS. BRUK ALDRI KULL I LUKKEDE ROM, FOR EKSEMPEL BOLIGER, BILER ELLER TELT..AREA, SUCH AS A DWELLING, CAR OR TENT.

## Tekniske data

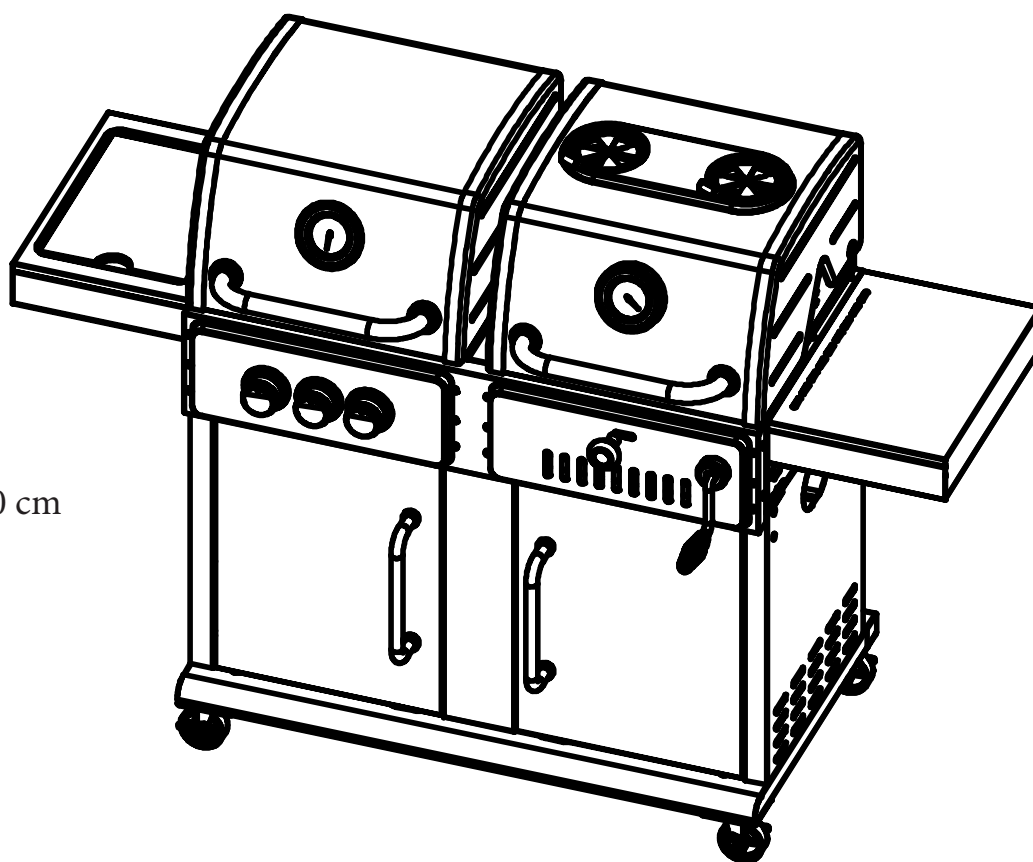

H: 150 cm

W: 163 cm

TOTALEFFEKT: 9.5 kW

GASSFORBRUK: 689 gram/time

GASSBEHOLDER (ikke inkludert):

Bruk standardbeholder godkjent for bruk i Norge. Helst 10/11 kg. Selv om både butan- og propangass kan brukes, anbefales propangass for bruk i Norge. Godkjent slange og regulator kan kjøpes på de fleste steder som selger utstyr til gass.

NB! Gasslange som brukes til dette produktet skal ikke overstige 120 cm.

• ANVEND KUN GASSTYPE OG GASSKATEGORI SOM ER ANGITT I MANUALEN.

BENYTTES I LAND	VENTILSTØRRELSE	GASSTYPE	GASS KATEGORI
BE,CY,DK,EE,FI, HU,LT,NL,NO,SE, SI,SK,RO,HR,TR, BG,LU,MT	Dia 0.93 mm (main burner) 0.76 mm (hot plate burner)	G30 (butan), G31 (propan) og blandinger av disse	I3B/P(30)

### DENNE GRILLEN BRUKER FØLGENDE GASS

- I3B/P(30): G30(Butane), G31(propene)  
and mixtures of these.







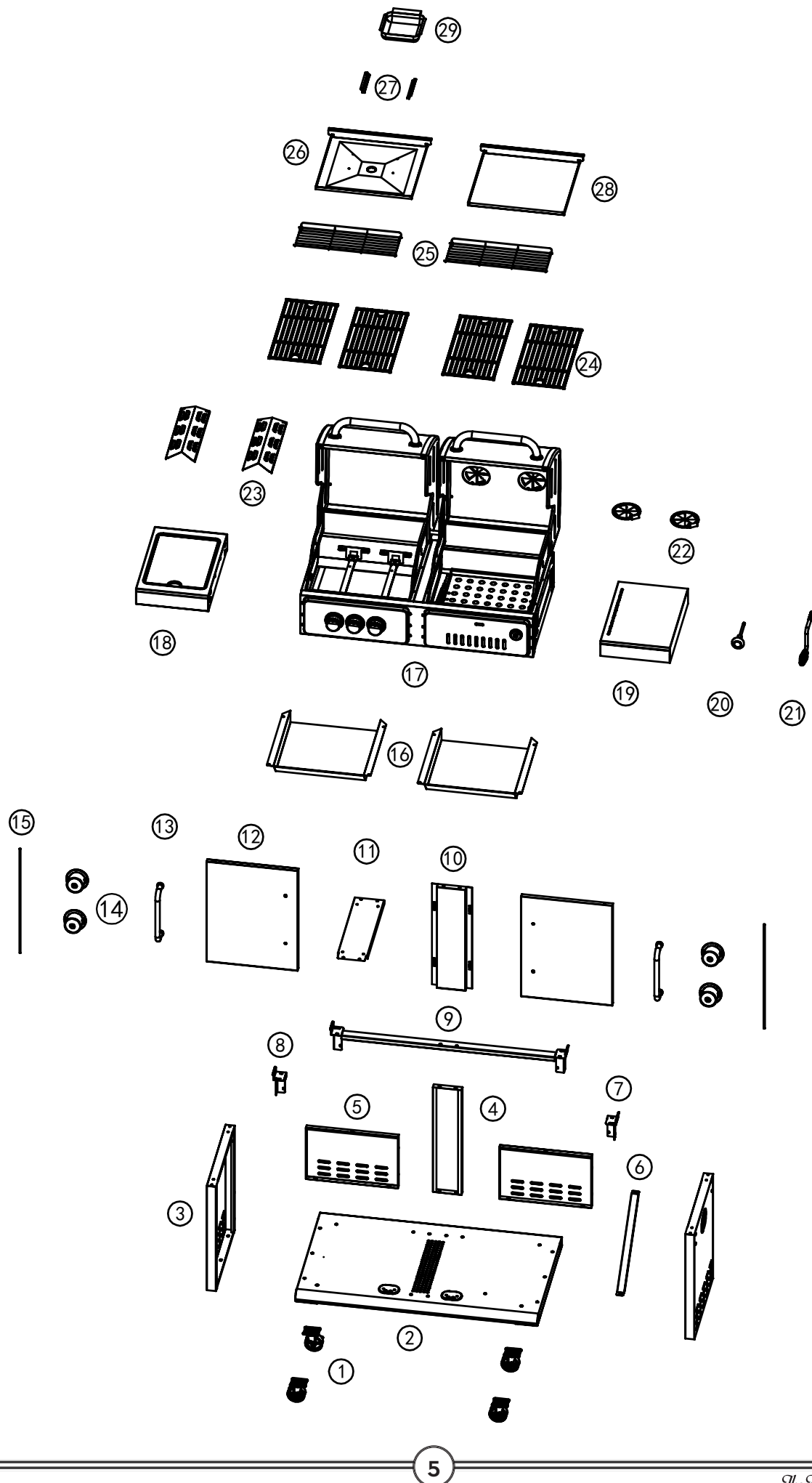



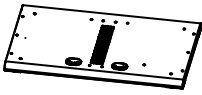
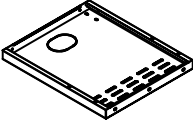

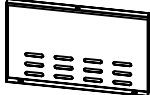
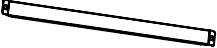



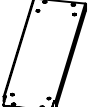

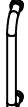



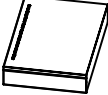

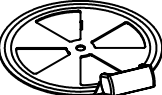

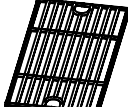

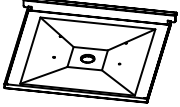
CE 0359-17

Produktet er produsert i henhold til  
EUROPEAN GAS APPLIANCE STANDARD  
EN498 OG EN484 og har CE sertifisering.

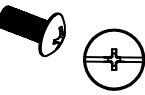
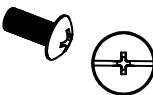
# Sprengskisse

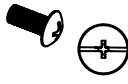

# Deleliste

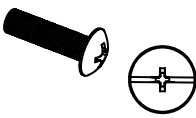
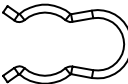
① *4 LÅSBARE HJUL 	② *1 KABINETT 	③ *2 KABINETT 	④ *1 DELE-PANEL 	⑤ *2 BAK PANEL KABINETT 
⑥ *1 STØTTELIST 	⑦ *1 VENSTRE BRAKETT 	⑧ *1 HØYRE BRAKETT 	⑨ *1 FRONTLIST FOR UNDERSTELL 	⑩ *1 MIDTDELER UNDERSTELL 
⑪ *1 STØTTEPLATE UNDERSTELL 	⑫ *2 DØR 	⑬ *2 HÅNDTAK 	⑭ *4 PAKNING HÅNDTAK 	⑮ *2 DØR-HENGSEL 
⑯ *2 VARME-SKJOLD 	⑰ *1 GRILL-KROPP 	⑱ *1 SIDEBRENNER HYLLE 	⑲ *1 HØYRE SIDEBORD 	⑳ *1 HÅNDTAK FOR LUFTVENTIL 
㉑ *1 SVEIV TIL KULLRIST 	㉒ *2 VENTIL FOR KULLDELEN 	㉓ *2 FLAMME-TEMNER 	㉔ *4 GRILLRIST 	㉕ *2 VARME-HYLLE 
㉖ *1 FETTBRETT 	㉗ *2 STØTTE TIL FETTKOPP 	㉘ *1 ASKE-BRETT 	㉙ *1 FETTKOPP 	
A M6*12-62 	B M5*10-18 	C M4*8-16 	D M4*8-4 	F M6*3 
G M4*4 	H *2 	I M6*30-2 	J *1 	



Vennligst følg denne anvisningen steg for steg. På grunn av grillens tyngde, anbefales det at monteringen utføres av 2 personer.

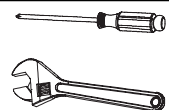

**OBS!**

UTØV FORSIKTIGHET VED BRUK AV ELEKTRONISK VERKTØY UNDER MONTERING, SIDEN STYRKEN I DISSE KAN ØDELEGGE SKRUENE.

# Montering

**1**

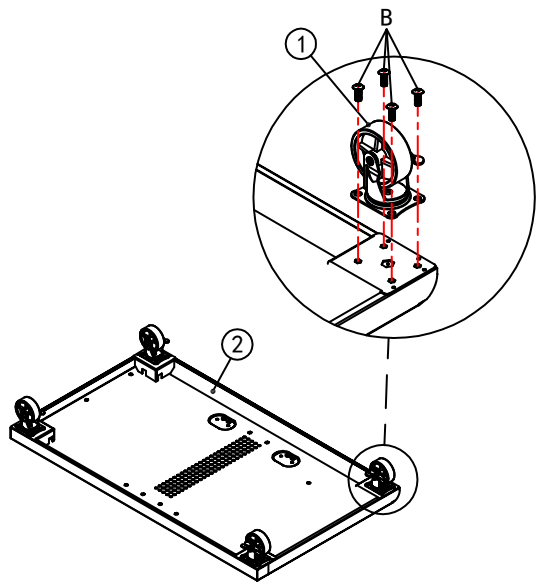

B  16PCS

**2**

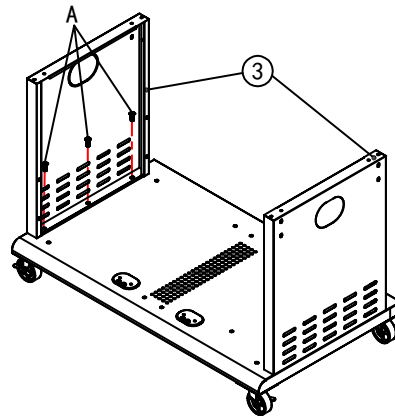

A  6PCS

**3**

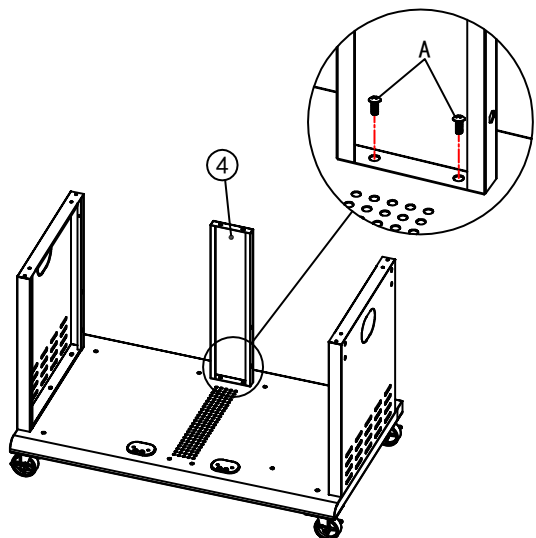

A  2PCS

**4**

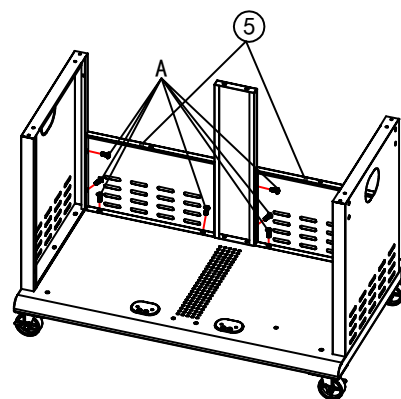



A  12PCS

# Montering

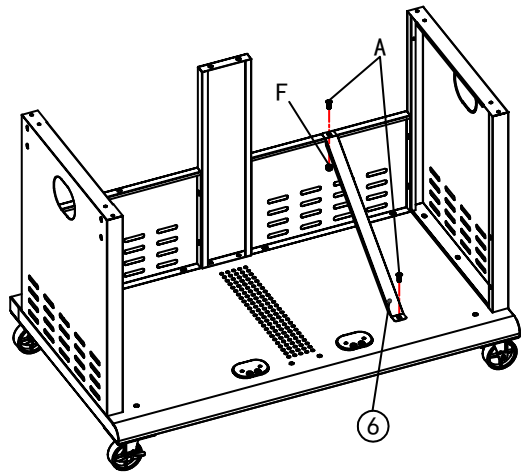

**5**



F		1PC
A		2PCS

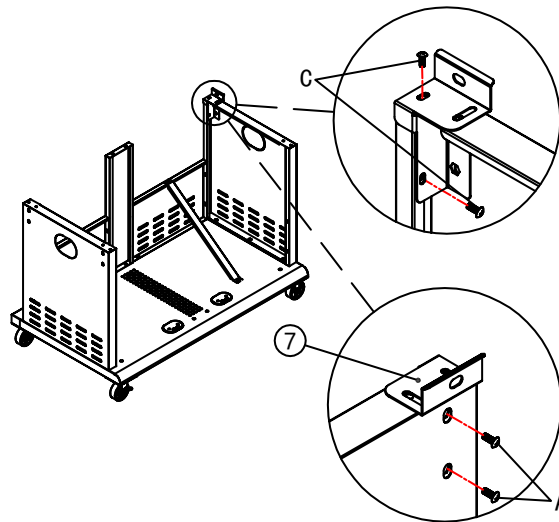

**6**



C		2PCS
A		2PCS

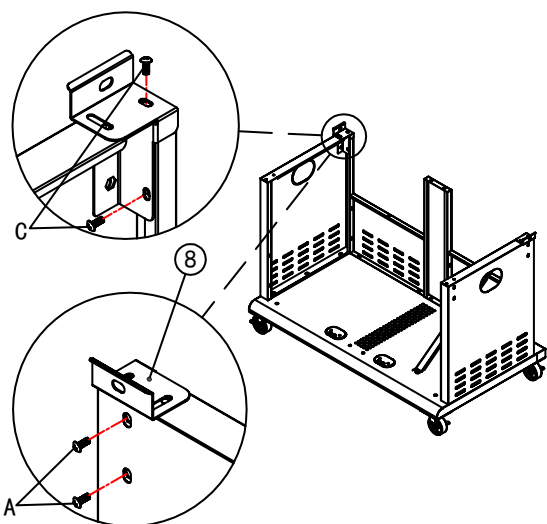

**7**

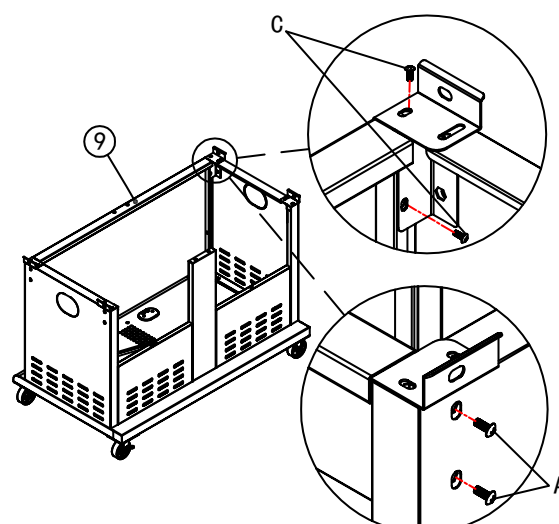

C		2PCS
A		2PCS

**8**



C		4PCS
A		4PCS



# Montering

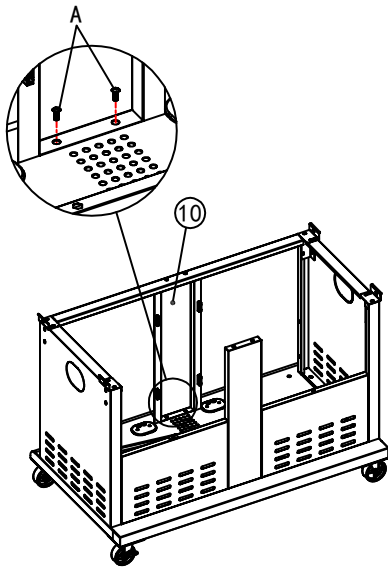

**9**

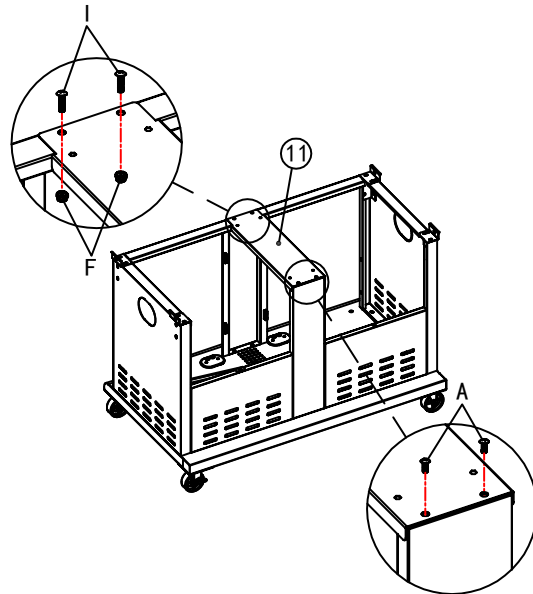

A		2PCS
---	-------------------------------------------------------------------------------------	------

**10**

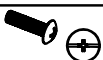

F		2PCS
I		2PCS
A		2PCS

**11**

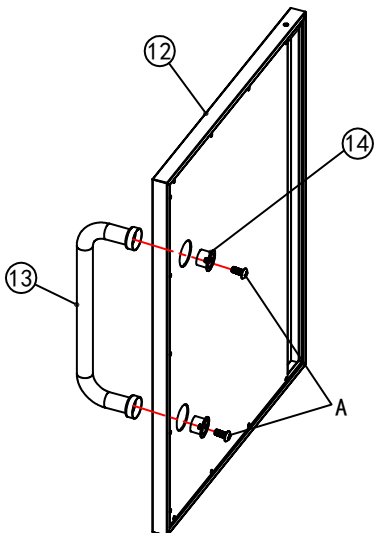

A		4PCS
---	-------------------------------------------------------------------------------------	------

**12**

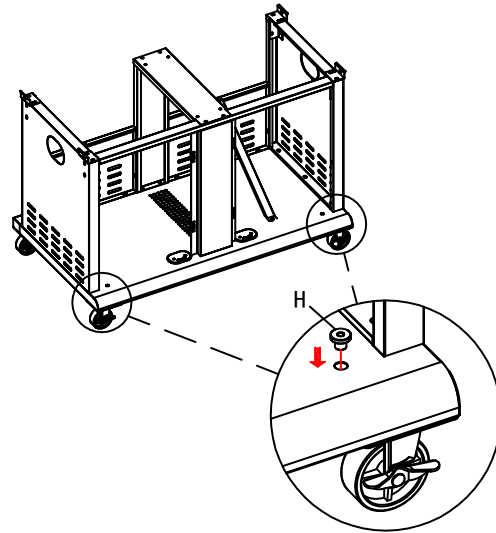

H		2PCS
---	-------------------------------------------------------------------------------------	------

# Montering

**13**

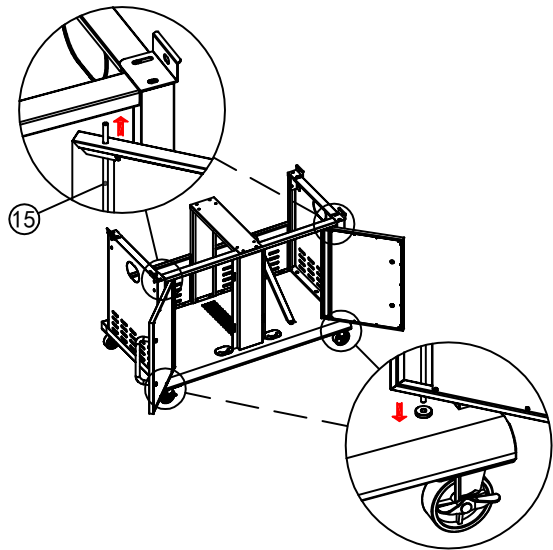

**14**

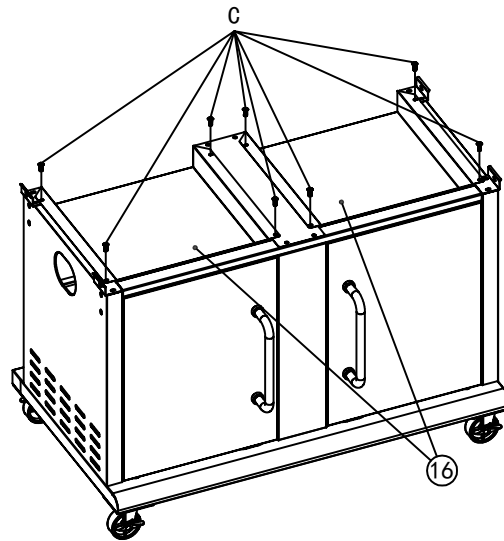

C		8PCS
---	--	------

**15**

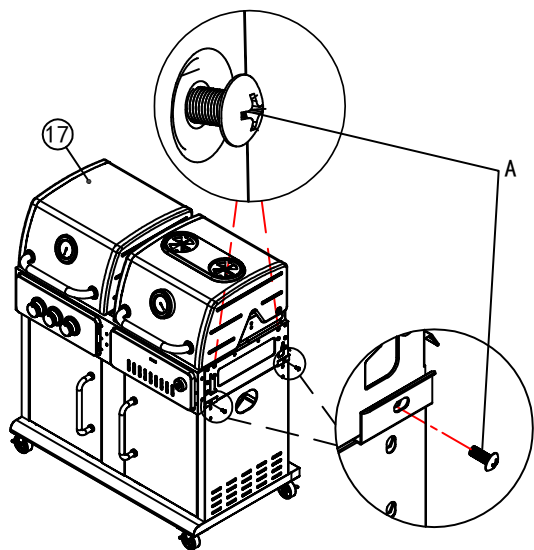

A		8PCS
---	--	------

**16**

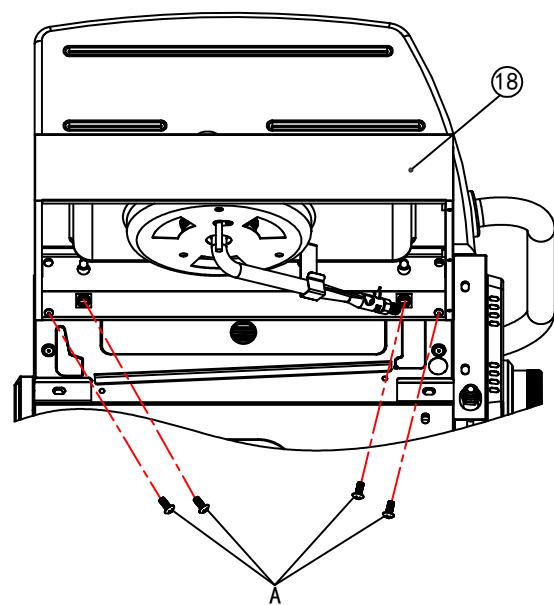

A		4PCS
---	--	------

# Montering

**17**

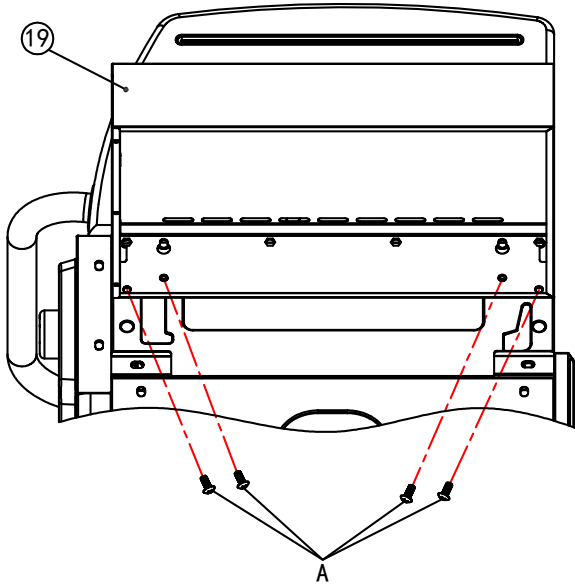

A		4PCS
---	--	------

**18**

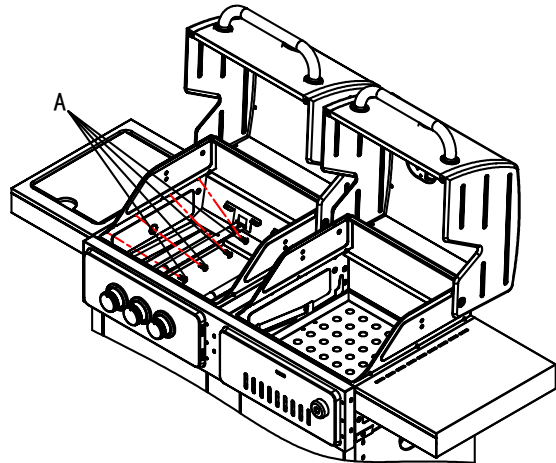

A		8PCS
---	--	------

**19**

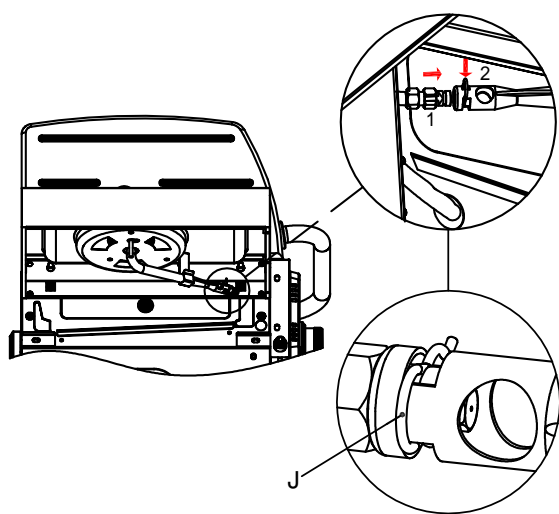

J		1PC
---	--	-----

**20**

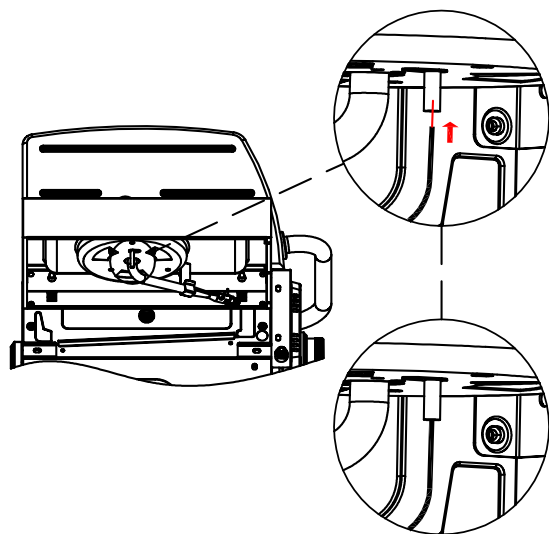

# Montering

21

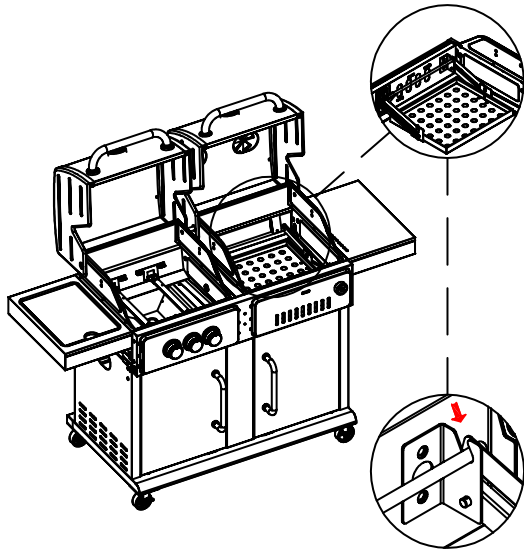

22

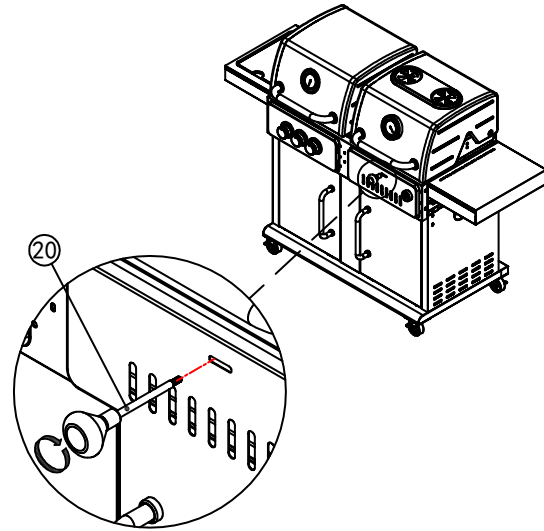

23

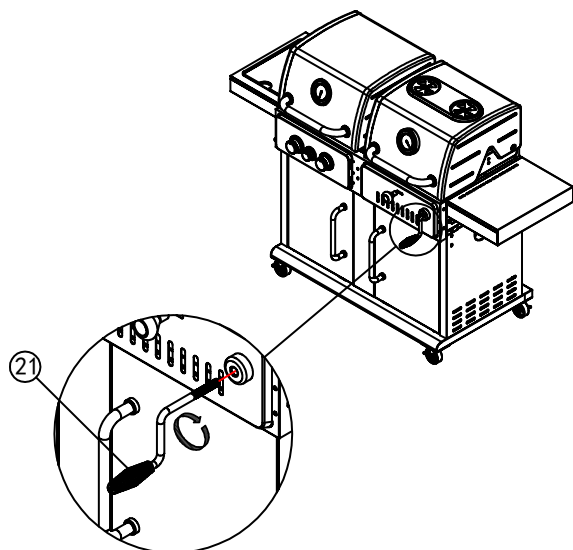

24

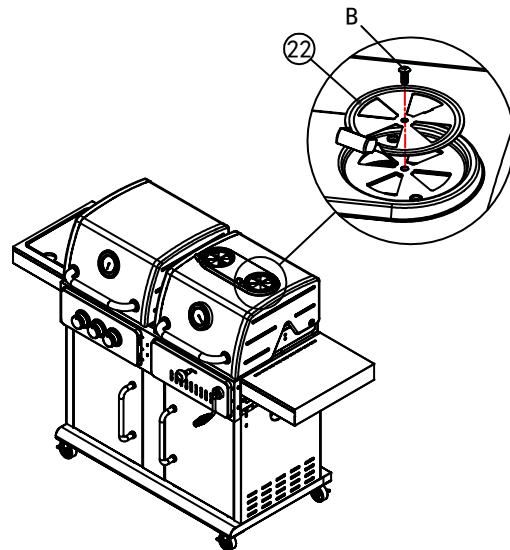

B		2PCS
---	--------------------------------------------------------------------------------------	------

# Montering

**25**

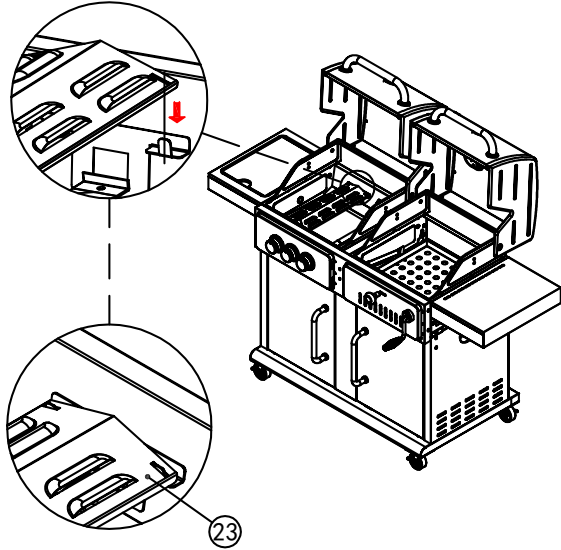

**26**

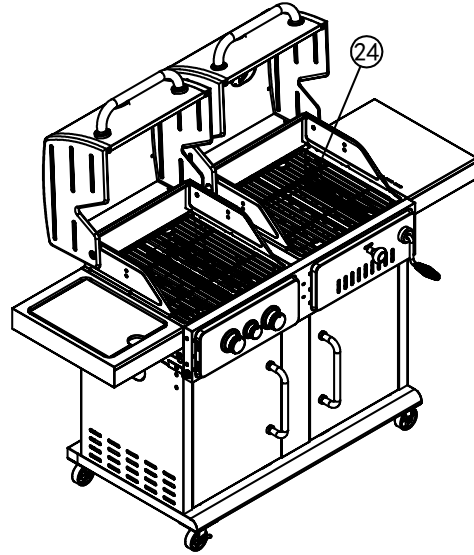

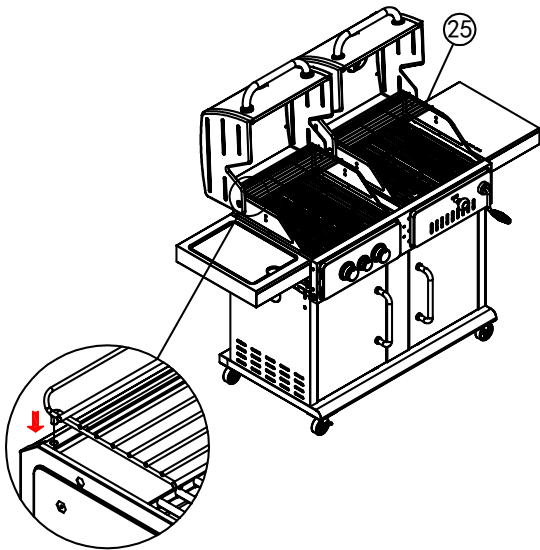

**27**

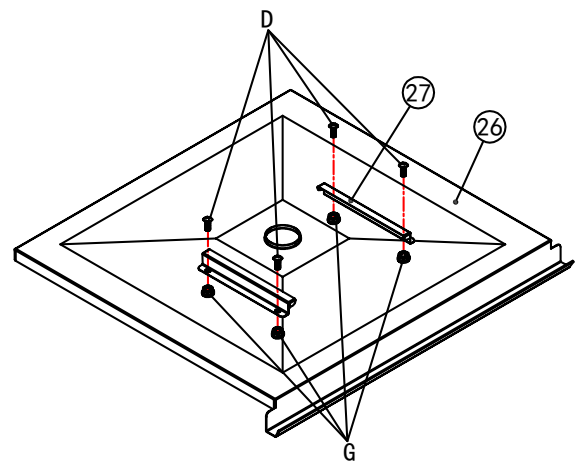

**28**



G		4PCS
D		4PCS

## Montering

29

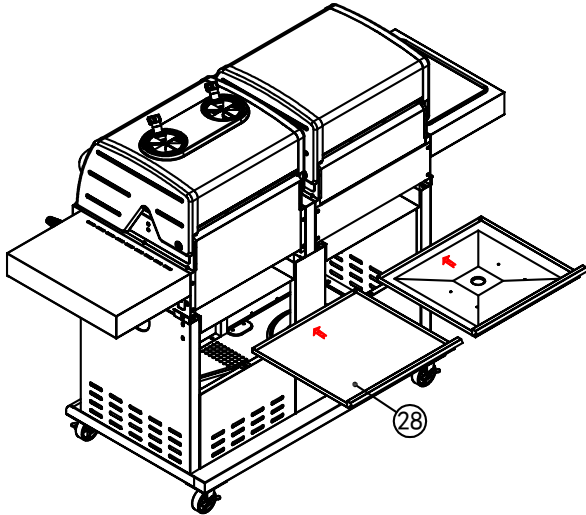

30

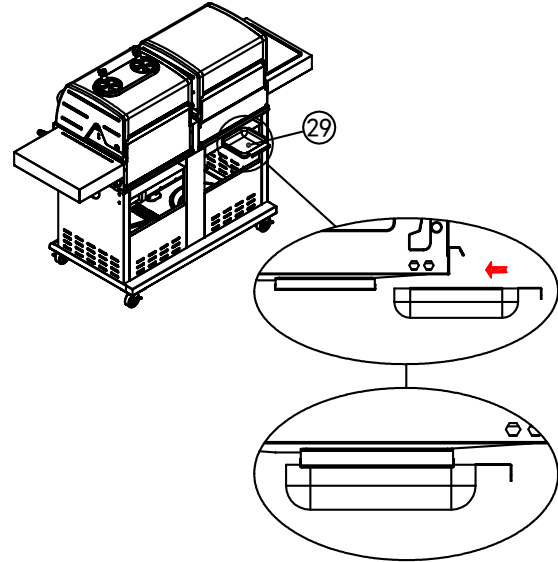

31

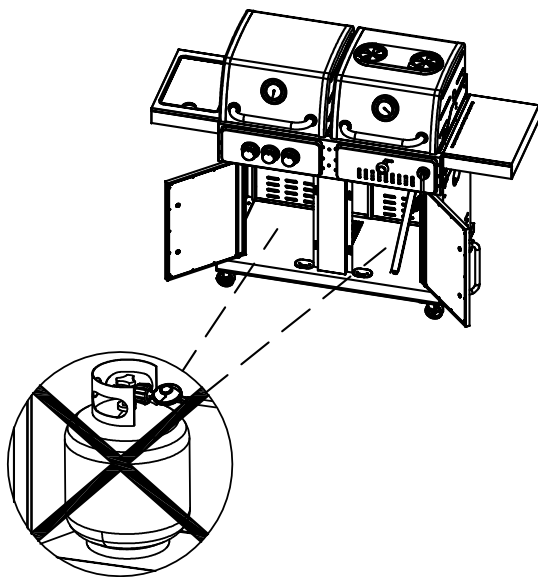

GRILLEN ER NÅ FERDIGMONTERT.  
ALLE LEDD OG KOBLINGER MÅ  
LEKKASJETESTES, FØR GRILLEN TAS  
I BRUK.  
LES NØYE AVSNITTET OM  
GASSLEKKASJETEST.

### ADVARSEL

FØR GRILLEN TAS I BRUK MÅ EN NØYAKTIG LEKKASJETEST FORETAS. LEKKASJETEST BØR GJØRES JEVNLIK OG ELLERS HVER GANG GASSBEHOLDER, REGULATOR ELLER SLANGE SKIFTES OG DERSOM GRILLEN IKKE HAR VÆRT BRUKT PÅ EN STUND.

#### LEKKASJETEST BØR UTFØRES PÅ ET GODT VENTILERT OMRÅDE:

- 1** LAG EN BLANDING MED 2 DELER OPPVASKSÅPE OG ÉN DEL VANN.
- 2** SLUKK ALLE LEVENDE FLAMMER, VARMEKILDER OG SIGARETTER I OMRÅDET DER LEKKASJETESTEN SKAL UTFØRES.
- 3** SKRU ALLE BRYTERE PÅ GRILLEN I AV-POSISJON.
- 4** SETT REGULATOREN I AV-POSISJON OG KOBLE DEN TIL GASSBEHOLDEREN.
- 5** PENSLE SÅPEBLANDINGEN PÅ ALLE SKJØTER OG KOBLINGER PÅ GASSBEHOLDEREN, REGULATOREN, HELE SLANGEN OG ALLE VENTILER PÅ GRILLEN.
- 6** ÅPNE GASSTILFØRSELEN PÅ REGULATOREN OG SJEKK NØYE OM DET KOMMER BOBLER PÅ NOEN AV STEDENE HVOR BLANDINGEN ER PÅFØRT.
- 7** HVIS DET OPPSTÅR BOBLER, LUKK GASSTILFØRSELEN OG STRAM ALLE KOBLINGER/SKJØTER. GJØR SÅ EN NY TEST. GRILLEN MÅ IKKE TAS I BRUK FØR MAN ER SIKKER PÅ AT DET IKKE FINNES LEKKASJER.
- 8** HVIS MAN ETTER GJENTATTE FORSØK FORTSATT OPPLEVER GASSLEKKASJE, TA KONTAKT MED FORHANDLER FOR UTBEDRING AV PROBLEMET.



**NB!**  
BENYTT ALDRI  
ÅPEN FLAMME FOR  
Å GJENNOKMFØRE  
EN LEKKASJETEST

## Regulator og slange

### GASSLANGE

- ★ Koble gasslangen på innløpet for gass, lokalisert bak på grillen.
- ★ Bruk aldri teip, lim, silikon etc. på koblingen.
- ★ Sjekk jevnlig at gasslangen ikke har sprekker, skader og mørkenhet. Ikke bruk en skadet gasslange.
- ★ Pass på at den bevegelige plastdelen på regulatoren er intakt og at den ikke blir skadet av varme deler på grillen.

### REGULATOR OG GASSBEHOLDER

- ★ Sjekk at bryteren på kontrollpanelet står i AV-posisjon før du kobler på regulatoren.
- ★ Bruk en gassbeholder som er godkjent og passer for regulator.
- ★ Kontroller at gassbeholderen er plassert på et fast og flatt underlag, og lavere enn tilkoblingen.
- ★ For bruk i Norden anbefales propangass, men grillen kan også brukes med butan. Butan er ikke godt egnet i lave temperaturer.

## ADVARSEL

**OPPBEVAR ALDRI GASSBEHOLDEREN UNDER GRILLEN NÅR DU GRILLER.  
KOBLE FRA REGULATOREN FOR Å OPPBEVARE GASSBEHOLDER UNDER  
GRILLEN UTENOM BRUK.**

**FLYTT ALDRI GRILLEN NÅR DEN ER I BRUK ELLER ER TILKOBLET GASSBEHOLDER.**



## Siste sjekk

### PLASSERING AV GRILLEN

- ◆ Pass på at grillen er plassert minst 150 cm i alle retninger fra husvegg, trær og planter og andre brennbare materialer/væsker under bruk.
- ◆ Grillen skal ikke plasseres under tak eller utbygg.
- ◆ Sørg for at grillen er plassert på et sted med god ventilasjon.
- ◆ Grillen må ikke brukes under normalt bakkenivå.



### SISTE SJEKK

- ◆ Sjekk at bryterne fungerer som de skal.
- ◆ Sjekk at gasslangen er fri for sprekker og skader (bør alltid sjekkes før grillen skal brukes).
- ◆ Gassbeholder og gasslange må ikke komme i kontakt med varme gjenstander.

### GODE TIPS

- ★ **HOLD GRILLEN REN.** En ren grill gir bedre effekt, mindre røyk og mindre oppflamming.
- ★ **FORVARM GRILLEN** i ca. 10 minutter på full styrke før mat legges på grillen. Det vil gi et bedre grillresultat og grillingen tar kortere tid.

## Tenn instruksjon gassgrill

### TENNING

1. Åpne lokket (lokket skal alltid være åpent når grillen tennes).
2. Pass på at alle brytere er i "OFF" modus. Åpne gasstilførselen på regulatoren.
3. Trykk og vri bryteren langsomt mot klokka, til MAX posisjon. Elektroden vil lage gnist for å tenne brennerne. Gjenta samme prosedyre for hver av brennerne.
4. Vri kontrollknappen til OFF-modus umiddelbart hvis brenneren ikke tenner innen 5 sekunder. Repeter fra trinn 3, gjentakende ganger.
5. Om brenneren fortsatt ikke tenner, steng gasstilførselen og vent i fem minutter for at gassen skal forsvinne. Gjenta fra trinn 3, eller utfør manuell tenning med åpen flamme.
6. Juster bryterne til ønsket temperatur.

### FLAMMENE SKAL SE SLIK UT

Flammene skal være blå og stabile. Ved stor, gulaktig flamme, oppflamming eller ustabil flamme, sjekk tabell om feilsøking.

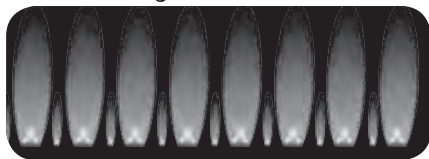

### MANUELL TENNING

Hvis grillen ikke tenner ved bruk av normal tenner, bruk følgende prosedyre for manuell tenning.

Følg punkt 1 og 2 i tenninstruksjonen.

- Bruk en lang fyrstikk eller grilligther.
- Plasser en tent fyrstikk/ligther ved åpningen på siden av grillen, som vist på bildet under.
- Trykk inn og vri bryteren for den aktuelle brenneren i full posisjon, mens du holder den tente fyrstikken ved åpningen.
- Tenn resterende brennere ved å vri brenneren ved siden av den som er tent, i full posisjon. Tenn én brenner av gangen

**ADVARSEL:** HVIS BRENNEREN IKKE TENNER INNEN 5 SEKUNDER, VRI BRYTERENE TIL OFF POSISJON (LUKK GASSTILFØRSELEN) OG VENT 5 MINUTTER FØR DU PRØVER Å TENNE IGJEN. LES I FEILSØKINGSTABELLEN.

# ADVARSLER - GASS

- HOLD ALLTID OPPSYN MED GRILLEN UNDER BRUK. PASS PÅ AT BARN OG ANDRE SOM TRENGER TILSYN IKKE ER I NÆRHETEN AV GRILLEN UNDER BRUK.
- GRILLEN ER KUN BEREGNET FOR UTENDØRS BRUK OG SKAL IKKE BRUKES UNDER TAK. GRILLEN MÅ IKKE BRUKES PÅ STEDER SOM ER UNDER NORMALT BAKKENIVÅ. GASS KAN SAMLE SEG OPP OG MEDFØRE FARE FOR EKSPLOSJON. GASSANSAMLING KAN OGSÅ MEDFØRE SURSTOFFMANGEL.
- GRILLEN ER KUN BEREGNET FOR BRUK MED GASS. BRUK IKKE LAVASTEINER, BRIKETTER, GRILLKULL, OPPTENNINGSMIDLER ETC. I GRILLEN.
- TENN ALDRI GRILLEN MED LOKKET LUKKET.
- LEKKASJETEST SKAL JEVNLIK UTFØRES OG ALLTID VED BYTTE AV GASSBEHOLDER ELLER OM GASSBEHOLDEREN IKKE HAR VÆRT I BRUK OVER LENGRE TID. SJEKK ALLTID GASSLANGEN FOR SKADER OG SPREKKER FØR GRILLEN SKAL BRUKES.
- KOBLE GRILLEN FRA GASSBEHOLDEREN NÅR DEN IKKE ER I BRUK, OG FØR GRILLEN SKAL FLYTTES.
- HVIS GRILLEN LAGRES I GARASJE ELLER KJELLER UNDER BAKKENIVÅ, SKAL IKKE GASSBEHOLDEREN OPPBEVARES PÅ SAMME STED. GASSBEHOLDEREN MÅ OPPBEVARES OVER NORMALT BAKKENIVÅ.
- VENTILASJONSÅPNINGENE I GRILLEN MÅ IKKE UNDER NOEN OMSTENDIGHETER TETTES ELLER BLOKKERES.
- SE TIL AT VENTURI (VENTILASJON) PÅ BRENNER OG SIDEBRENNER IKKE ER TETTET ELLER BLOKKERT FØR BRUK.
- ALDRI TA PÅ GRILLTREKK NÅR GRILLEN ER I BRUK, ER FUKTIG ELLER VARM.

### VEDLIKEHOLD

- ★ Sjekk jevnlig at brennerne brenner riktig.
- ★ Fjern grillristen og flammemetemmerne.
- ★ Tenn grillen på normal måte.
- ★ Vri bryteren fra lav til høy. Sjekk om det er forskjell i styrken, og at flammen er klar og blå. Flammen skal ikke være oransje. Hvis brenneren oppfører seg unormalt, les om feilsøkingstabell.
- ★ Fjern gamle matrester på brennerne med en grillbørste.

### INSEKTER OG SKADEDYR

Insekter eller andre skadedyr kan ta "bolig" i grillen når grillen står ubrukt over lengre tid. Har du problemer med opptenning eller opplever ujevne flammer, kan dette skyldes skadedyr som blokkerer gasstilførselen.

- ★ Demonter brennerne og rengjør disse ved mistanke om skadedyr i grillen. Montér brennerne igjen når de er helt tørre.
- ★ Sjekk at gasslangen ikke har skader etter mus eller rotter.

### RENGJØRING

#### PLASTIKKDELER

Bruk kun rent vann og eventuelt milde rengjøringsmidler. Tørk med en ren klut.

#### GRILLKROPP

Ved dårlig vedlikehold/rengjøring vil grillkroppen ruste. For å beholde grillens flotte design og overflate anbefales det å bruke milde rengjøringsmidler og varmt vann. Tørk overflaten med en ikke-slipende tørrvask klut. Anvend til slutt beskyttelsesmiddel, som f.eks syrefri olje for å unngå rust.

#### GRILLRIST OG FLAMMETEMMER

Grillrist og flammemetemmer børstes jevnlig med en grillbørste for grovrengjøring. Grillristen kan bløtlegges i mildt såpevann. For vanskelige, fastbrente flekker, bruk et ikke-slipende rengjøringsmiddel. Skyll godt med vann tilslutt og pass på at ristene er tørre før oppbevaring.

### RENGJØRING AV BRENNERNE

1. Alle brytere må stå i OFF modus. Sjekk at gasstilførselen er stengt av eller frakoblet.
2. Ta av grillristene, fettoppsamleren og bunnplaten.
3. Demonter skruene på brenneren, bruk en skrutrekker.
4. Varsomt løft brennerne opp fra ventil utløpet.
5. Bruk en tynn wire børste for å rengjøre utsiden av brenneren.
6. Rengjør blokkerte ganger/kanaler ved å bruke en metallstreng eller f.eks bøy en binders til.
7. Sjekk om brenneren er ødelagt. Små hull og korrosjon kan forekomme ved vanlig bruk av grillen. Er det sprekker eller hull, bør brenneren byttes ut med en ny.
8. Etter rengjøring, plasser brenneren på plass og skru dem fast.
9. Sett flammemetemmer og grillristen tilbake.

## Fettbrann

Manglende vedlikehold kan medføre at gammelt fett tar fyr og lager en fettbrann.

### FORHINDRE FETTBRANN

- Rengjør grillen jevnlig for å unngå fettbrann.
- Fettopsamlere bør fylles med fettabsorberende materiale, f.eks. skjellsand/kattesand. Sanden suger opp fett og matoljer og kan forhindre fettbrettbrann. (Aluminiumsfolie kan legges under sanden for å lette rengjøringen).

### NÅR FETTBRANN OPPSTÅR

Ved fettbrann, lukk gasstilførselen og koble fra regulatoren. La lokket være åpent og vent til brannen slukker av seg selv.

## OBS!

**BRANNER SOM FORÅRSAKES AV FETT, SKADER METALLET, LAKKEN OG EMALJEN. SKADER PÅ GRILLEN FORÅRSAKET AV FETTBRANN DEKKES IKKE AV GARANTIE, DA DETTE ER FEIL BRUK.**



## OBS!

**BRUK ALDRI VANN TIL Å SLUKKE FETTBRANN**

## OBS!

- ◆ KUN 50% AV GRILLFLATEN KAN DEKKES TIL VED GRILLING. VED BRUK AV STEKEPLATE, IKKE DEKK GRILLRISTEN MED ALUMINIUMSFOLIE.
- ◆ DEKKES HELE STEKEFLATEN, OPPSTÅR KRAFTIG VARMEUTVIKLING SOM KAN GJØRE SKADE PÅ GRILLEN.
- ◆ SKADER PÅ GRILLEN FORÅRSAKET AV OVEROPPHETING, VIL IKKE BLI DEKKET AV GARANTIE.

## Les nøye

DERSOM MAN IKKE ETTERKOMMER ANVISNINGENE OG ADVARSLENE I DENNE MANUALEN, SAMT UTVISER FORSIKTIGHET VED BRUK AV GRILLEN, KAN DET MEDFØRE BRANN OG ALVORLIG PERSONSKADE ELLER DØD, I TILLEGG TIL MATERIELLE SKADER.

# ADVARSLER - KULL

## FARE FOR KARBONMONOKSID FORGIFTNING!

Å BRUKE KULL INNE KAN DREPE DEG. KULL AVGIR KARBONMONOKSID SOM ER EN LUKT-FRI GASS. BRUK ALDRI KULL I LUKKEDE ROM, FOR EKSEMPEL BOLIGER, BILER ELLER TILT.



**ADVARSEL!** IKKE BRUK FLYTENDE VÆSKER SOM SPRIT, BENSIN, DIESEL, PARAFIN ELLER ALKOHOL FOR TENNING ELLER RE-TENNING AV GRILLEN. VI ANBEFALER BRUK AV TENNBRIKETTER..



**ADVARSEL!** HOLD BARN, DYR OG ANDRE SOM TRENGER TILSYN PÅ TRYGG AVSTAND FRA GRILLENS OMRÅDE, GRILLEN KAN BLI SVÆRT VARM.

**ADVARSEL!** FLYTT ALDRI GRILLEN ETTER AT DEN ER TENT, ELLER MENS DEN FREMDELES ER VARM.

**ADVARSEL!** IKKE RØR VED GRILLENS KROPP NÅR DEN ER TENT, DA GRILLEN KAN VÆRE SVÆRT VARM OG DET KAN VÆRE FARE FOR BRANNSKADER.

## FØR MONTERING

- Les nøye igjennom monteringsanvisningen for din grill. Følg anvisningene og sikkerhetsforskriftene.
- Legg frem deler og verktøy slik at de er lette å nå. Kontroller at alle deler stemmer med listen.
- Kontroller at ingen deler ligger skjult i emballasjen. Ikke kast emballasjen før alle delene er funnet og grillen er ferdig montert.
- Ta deg god tid!
- For store griller, anbefaler vi at man alltid er 2 personer – slik at det er lettere å holde delene på plass under montering.

## MONTERING

- For å unngå spenninger, monter først alle deler løst sammen. Når alle deler er montert sammen kan alle skruer strammes til.

# ADVARSLER - KULL

- KUN FOR UTENDØRS BRUK! MÅ IKKE BRUKES UNDER MARKISER, OVERBYGG, PARASOLLER, ELLER LIGNENDE.
- GRILLEN MÅ SETTES PÅ ET JEVNT, RETT OG STABILT UNDERLAG, OG I GOD AVSTAND FRA BYGNINGER, TRÆR OG ANDRE BRENNBARE MATERIALER.
- FLYTT IKKE PÅ GRILLEN NÅR DEN ER I BRUK.
- GRILLEN KAN BLI SVÆRT VARM UNDER BRUK. BENYTT GRILLVOTTER ELLER ANDRE VARMEBESTANDIGE HANSKER UNDER GRILLING FOR Å UNNGÅ BRANNSKADER.
- BENYTT KUN GRILLREDSKAPER AV MATERIALE SOM TÅLER HØY VARME.
- FOR EFFEKTIV, RENSLIG OG SIKKER OPPTENNING AV GRILLEN ANBEFALES BRUK AV TENNBRIKETTER. VED BRUK AV TENNVÆSKE, MÅ GRILLEN IKKE TENNES DERSOM DET ER TENNVÆSKE PÅ UTSIDEN AV GRILLEN, PÅ OMRÅDET RUNDT GRILLEN ELLER PÅ EGNE KLÆR OG LIGNENDE.
- IKKE BRUK ETANOL ELLER BENSIN FOR Å TENNE ELLER RE-TENNE GRILLKULLET/BRIKETTENE. VED BRUK AV VÆSKER TIL OPPTENNING AV GRILLEN, ANVEND KUN TENNVÆSKER GODKJENT I HENHOLD TIL EN 1860-3.
- GRILLEN MÅ ALDRI RE-TENNES MED FLYTENDE VÆSKE I NOEN FORM, HELLER IKKE TENNVÆSKE, DA GRILLKULLET FREMDELES KAN VÆRE GLØDENDE OG DERMED FORÅRSAKE STORE FLAMMER, BRANNFARE OG SKADER PÅ GRILLEN.
- FORSIKRE DEG ALLTID OM AT GRILLKULL ELLER BRIKETTER ER HELT SLUKKET FØR ASKEN FJERNES.
- FORLAT ALDRI EN GRILL SOM ER I BRUK, ELLER NETTOPP HAR VÆRT BRUKT, UTEN Å FORSIKRE DEG OM AT ALT GRILLKULL ER HELT SLUKKET.
- TØM RESTER AV GRILLKULL/BRIKETTER I EN METALLBØTTE. TØM ALDRI RESTER FRA GRILLKULL/ BRIKETTER DIREKTE PÅ BAKKEN.
- STIKKFLAMMER KAN FOREKOMME DERSOM VARMT FETT ELLER DELER AV MAT FALLER NED PÅ DET BRENNENDE GRILLKULLET/BRIKETTENE. HA ALLTID VANN TILGJENGELIG FOR Å SLUKKE EVENTUELLE STIKKFLAMMER.
- IKKE BRUK GRILLEN I STERK VIND.
- HA ALLTID EN BØTTE VANN I NÆRHETEN NÅR DU GRILLER.
- VENT MED Å GRILLE TIL ET HVITT LAG AV ASKE DEKKER KULLET/BRIKETTENE.
- TØM IKKE BRUKT KULL ELLER BRIKETTER TILBAKE I PAKKEN.
- HOLD KULL OG BRIKETTER TØRT, GODT VENTILERT OG ADSKILT FRA ANTENNELSESKILDER.

### UNDER OPPTENNING

- For griller med lokk: Ha alltid lokket av eller i åpen stilling under opptenning og lukk aldri lokket før flammene fra grillkullet har lagt seg – da dette kan skade lokkets overflate.
- OBS! Kun dersom flammene kommer ut av kontroll, kan lokket lukkes – for å dempe flammene.
- Lakkerte overflater kan ta skade av ekstrem varme.

### TENNBRIKETTER

- Plasser grillkull/briketter i en pyramide.
- Plasser 3 - 6 stk tennbriketter i mellom grillkullet og tenn dem forsiktig med fyrstikker.
- Når grillkullet/brikettene brenner og flammer/røyk har sluttet, fordel det utover kullristen. Anvend aldri fingre, plastbestikk eller brennbare objekter til å flytte på kullet. Anvend grillverktøy.
- Kontroll at grillristen er plassert riktig.
- Legg på mer grillkull ved behov.

### KULLSTARTER

- Legg på tennbrikettene / opptenningsposene fra undersiden.
- Når det er en grå hinne på kullet/brikettene er det klart til å helles ut på grillens kullrist..

### ELEKTRISK GRILLTENNER

- Legg et tynt lag med grillkull eller briketter på kullristen. Plasser tenneren på kullet/brikettene og pass på at tennerens håndtak ligger utenfor grillen.
- Plasser et nytt lag med grillkull eller briketter i pyramideform oppå tenneren.
- Sett tennerens kontakt i vegguttaket.
- Kullet/brikettene er tent etter ca. 8 –15 minutter.
- Fordel grillkullet/brikettene i et jevnt lag på kullristen, grillingen kan nå begynne.

### TENNVÆSKE

Vi anbefaler ikke bruk av tennvæske av flere årsaker.

- Tennvæske kan skape store flammer og øker sjansen for brannskader.
- Tennvæske som samler seg i bunnen av grillen kan gi store oppflammer etter at grillen har vært tent en stund.
- Store mengder tennvæske i bunnen av grillen kan gi stor oppflaming, som kan skade grillens overflate.
- Tennvæske som søles utenfor grillen, kan brenne på grillens utside.
- Grillkull/briketter som er påført tennvæske, og som tenner før tennvæsken har trukket helt inn i grillkullet/brikettene, kan gi store flammer og forårsake brannskader. I tillegg kan for store flammer skade grillens overflate.



### UNDER GRILLING

- For riktig mengde grillkull/briketter – se side 26 i denne manualen.
- Grillen må ikke overfylles med grillkull/briketter. Grillen kan bli for varm for matlaging og varmen kan utgjøre en risiko for personer eller dyr som er i nærheten.
- Bruk av for stor mengde grillkull kan også skade grillens overflate, og dermed forårsake brudd i lakk/omaljering. Lakk og omaljering er påført for å beskytte grillen, og skade på lakk/omaljering kan forårsake rust.
- Grillen kan bli svært varm under grilling. Benytt gjerne grillvotter under grilling.
- Dersom det kommer stikkflammer eller andre flammer fra grillkullet/brikettene under grilling - på grunn av matfett, marinade eller lignende som drypper ned på grillkullet - anbefales det å benytte en sprayflaske for å dusje vann svakt på grillkullet.
- Når grillingen er ferdig, må det ikke slukkes med store mengder KALDT vann, da dette kan skade grillens lakk / omalje. Bruk gjerne sand eller dusj på små mengder vann over et lengre tidsrom.
- Forsikre deg om at alle glør er slukket før rester av grillkull/briketter fjernes. Dette kan ta opptil 24 timer. Deponer alltid aske og rester av grillkull på et brannsikkert sted.

### VEDLIKEHOLD

- For å gjøre renholdet av din grill lettere, kan du dekke grillkroppens innside med aluminiumsfolie før grillkull helles på, og grillen tas i bruk. Bruk den blanke siden opp mot kullet. Husk å lage åpninger til ventilasjon ved å lage hull i aluminiumsfolien der hvor det er nødvendig.
- Vask grillristen i varmt såpevann så fort som mulig etter grilling. Tørk risten godt etterpå, og oppbevar grillristen på et tørt sted når den ikke er i bruk. Vi anbefaler at grillristen settes inn med matolje etter rengjøring, mellom hver grilling og før lagring.
- Ved oppbevaring av grillen utendørs, bør den tildekkes med et grillovertrekk. Alternativt kan grillen lagres innendørs, i garasje eller under tak.
- **ADVARSEL!** Forsikre deg om at alt grillkull er slukket og at det ikke finnes noen rester av glør, før overtrekk settes på, eller grillen settes bort for lagring.
- Det er svært viktig at grillen er helt tørr før overtrekk settes på. Eventuell fuktighet som blir innestengt i grilltrekket kan forårsake kondens, og dermed også rust på grillen.
- Det er viktig at både grillen og grillristene rengjøres hver gang etter bruk, og også i forkant av lengre lagring. Rester av marinade, matolje, fett, o.l. kan forårsake mugg og forsterke rustdannelser.
- Ved riper eller sprekker i lakk eller omaljering, anbefales det å reparere disse med varmebestandig lakk så snart som mulig. Dette er tilgjengelig i jern- og byggevareforhandlere, malingsbutikker, verksteder, osv. Eventuelle rustskader bør repareres tidlig, før spredning.

## Opptenning kullgrill

### TENNINSTRUKSJON

1. Åpne lokket og “sommerfuglventilene”.
2. Fjern grillristen og hev kullritholderen til max ved å bruke den manuelle sveiven.
3. Tøm standard kullbriketter i kullholderen, max 1.5 kg. La kullet forme en haug.
4. Sveiv og senk kullritholderen til laveste nivå, og tenn på kullet.
5. Når kullet har fått en grå farge, er det klart for grilling. Spre kullet utover med en jerntang slik at varmen fordeles jevnt.
6. Legg på grillristen. Grillen er nå klar til å brukes.

### MENGDE GRILLKULL/BRIKETTER

Anbefalt mengde grillkull	1.5 kg
Maksimal mengde grillkull	1.8 kg
Anbefalt mengde briketter	1.8 kg
Maksimal mengde grillbriketter	2.2 kg

## Oppskrift CHILI KRABBE



### SINGAPOR CHILI KRABBE

Kongekrabbe-loins delt i to på langs  
Kinesiske boller  
Fersk koriander  
ca. 7 dl fritureolje i en separat kjele

#### Saus:

##### Olje

2 sjalottløk, finkuttet  
2 ss ingefær, finkuttet  
2 fedd hvitløk, finkuttet  
1/2-1 chili  
2 tomater, kuttet  
1 boks hakkede tomater (400-500 g)  
1 dl sweet chili saus  
1/2 dl soyasaus  
Sriracha

Sauter sjalottløk, ingefær, chili og hvitløk i litt olje i woken. Tilsett både tomatene på boks og de kutta tomatene. La det småkoke i 5 minutter. Smak til med soyasaus og sriracha.

Pensle krabbeloinsene med olje så de ikke fester seg til grillrista. Dryss litt salt over dem og legg de med kjøttssiden ned på grillen. Friter de kinesiske bollene til de er gylne.

Legg krabben i sausen og dryss over koriander rett før servering.

GET MORE FANTASTIC RECIPES:

[youtube.com/flyingculinaryTV](https://www.youtube.com/flyingculinaryTV)



### Slik startet det

I 2005 dro fire unge talentfulle norske kokker til New York for å kokkelere på et arrangement i Central Park. Kokkene trivdes med å jobbe sammen, og gjestene satt stor pris på maten. En av gjestene var så entusiastisk at han booket de fire kokkene til enda et arrangement i Los Angeles.

Idéen om «The Flying Culinary Circus» var skapt.

Spol raskt fremover – kokkene har nå, tretten år senere, reist til over 56 land over hele verden. De har kokkelt i Cannes, Miami, Moskva, Saint Barth, Singapore, Cape Town og listen bare fortsetter, kongelige så vel som kjendiser som Shakira, The Black Eyed Peas, Pharell Williams og Eva Longoria har satt stor pris på kokkenes kulinariske konsept... Men som kokkene selv sier det « det dreier seg ikke om hvor berømte gjestene er, det handler bare om å dele gleden med å lage mat»

## Feilsøking

PROBLEM	MULIG ÅRSAK	LØSNING
<b>BRENNER VIL IKKE TENNE VED BRUK AV TENNEREN</b>	GASSBEHOLDER ER TOM	BYTT GASSBEHOLDER
	REGULATOR ER DEFEKT	REGULATOR BØR SJEKES, EVT. ERSTATTES
	BLOKKERING I BRENNER	RENGJØR BRENNEREN
	BLOKKERING I GASSVENTILEN ELLER SLANGEN	RENGJØR GASSVENTILEN OG GASSLANGEN
	ELEKTRODEN ER TILGRISET AV FETT	RENGJØR ELEKTRODEN
	TENNERKNAPPEN ER DEFEKT	TA KONTAKT MED FORHANDLER
	STERK VIND I OMRÅDET	FLYTT GRILLEN I LE FOR VIND
	LEDNING FOR TENNER ER IKKE MONTERT RIKTIG, ELLER ER DEFEKT	KONTROLLÉR AT LEDNINGEN ER MONTÉRT RIKTIG
<b>BRENNER VIL IKKE TENNE VED HJELP AV FYRSTIKKER</b>	GASSBEHOLDER ER TOM	BYTT GASSBEHOLDER
	UJEVN GASSTILFØRSEL	SJEKK REGULATOR ELLER KOBLE TIL EN NY
	BLOKKERING I BRENNER	RENGJØR BRENNEREN
	BLOKKERING I GASSVENTIL ELLER GASSLANGEN	RENGJØR GASSVENTILEN OG GASSLANGEN
<b>LAV FLAMME ELLER FLASHBACK (BRANN I BRENNERSLANGEN - HVESENDE LYD)</b>	GASSBEHOLDER ER FOR LITEN	10 KG GASSBEHOLDER ELLER STØRRE ANBEFALES TIL GRILLEN
	BLOKKERING I BRENNEREN	RENGJØR BRENNEREN
	BLOKKERING I GASSVENTILEN ELLER SLANGEN	RENGJØR GASSVENTILEN OG SLANGEN
	STERK VIND I OMRÅDET	FLYTT GRILLEN I LE FOR VIND
<b>VANSKER MED Å VRI PÅ GASSVENTILBRYTEREN</b>	GASSVENTIL SITTER FAST	GASSVENTILEN BØR SKIFTES UT. NB! BRYTER MÅ TRYKES INN FØR DEN VRIDES
<b>KRAFTIG RØYK</b>	MATRESTER I FETTOPPSAMLEREN, ELLER MYE FETT PÅ MATEN SOM GRILLES	RENGJØR FETTOPPSAMLEREN. SKJÆR BORT OVERFLØDIG FETT PÅ MATEN

## Forbrukerkontakt

Dette produktet er dekket med reklamasjonsrett i henhold til forbrukerlovgivningen.  
Produktet gjennomgår streng kvalitetskontroll og testing på fabrikk.

Skulle det mot formodning mangle deler i pakken eller produktet være skadet, ta kontakt med forhandler eller nedenstående forbrukerkontakt for videre hjelp.

Defekter som skyldes feilbruk, manglende vedlikehold eller modifikasjon av produktet, medfører bortfall av reklamasjonsretten.

Ødelagte deler som ikke skyldes reklamasjon, faktureres etter gjeldene prisliste + frakt og ekspedisjonsgebyr.

Ved behov for deler eller ved reklamasjon, ta kontakt med forhandler eller forbrukerkontakt.

NORDIC SEASON PRODUCTS AS  
2007 KJELLER, NORWAY

+47 924 78600

✉ support@fccbbq.com  
www.fccbbq.com

Ved reklamasjon på produktet skal kjøpsbevis og serienummer vedlegges.  
Serienummer finnes på sølvfarget klistremerke på siden av grillen.

Varen er produsert i Kina for Nordic Season Asia Co., Ltd.